

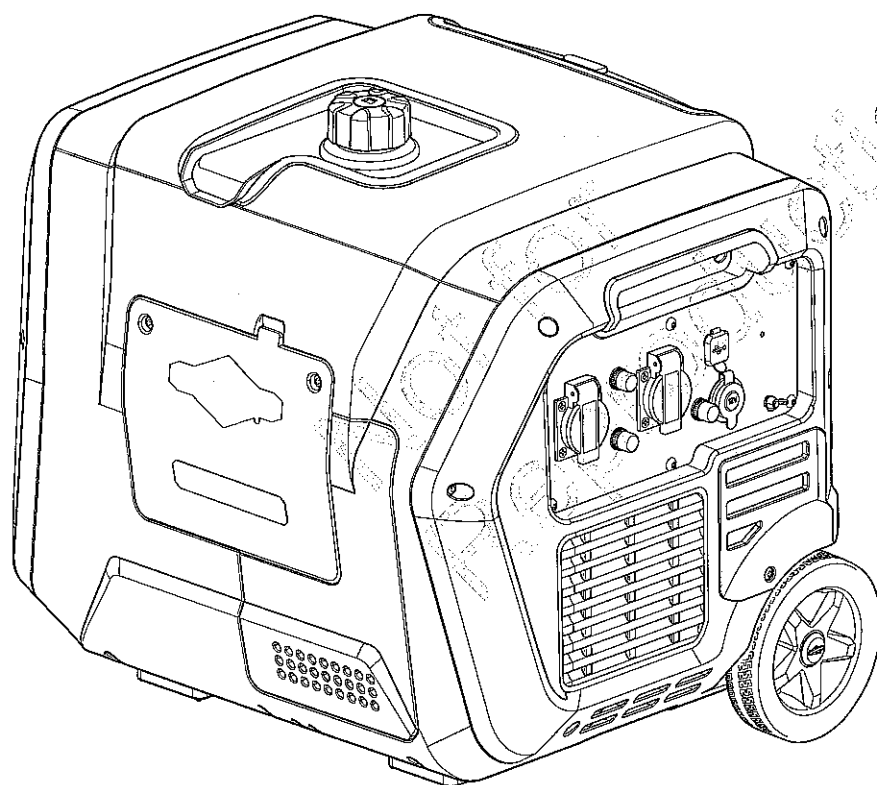

# P4500

## (030806-00, 030806-01)



- en - English
- ar - العربية
- bg - български език
- cs - Čeština
- da - Dansk
- de - Deutsch
- el - Ελληνικά
- es - Español
- et - Eesti keel
- fi - Suomi
- fr - Français
- hr - Hrvatski
- hu - Magyar
- it - Italiano
- lt - Lietuvių k.
- lv - Latviešu
- nl - Nederlands
- no - Norsk
- pl - Polski
- pt - Português
- ro - Română
- ru - Русский
- sk - Slovenčina
- sl - Slovenščina
- sv - Svenska
- sw - Kiswahili
- tr - Türkçe

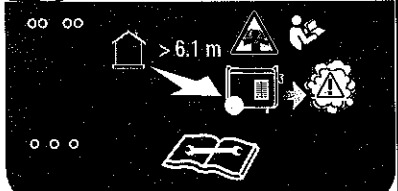
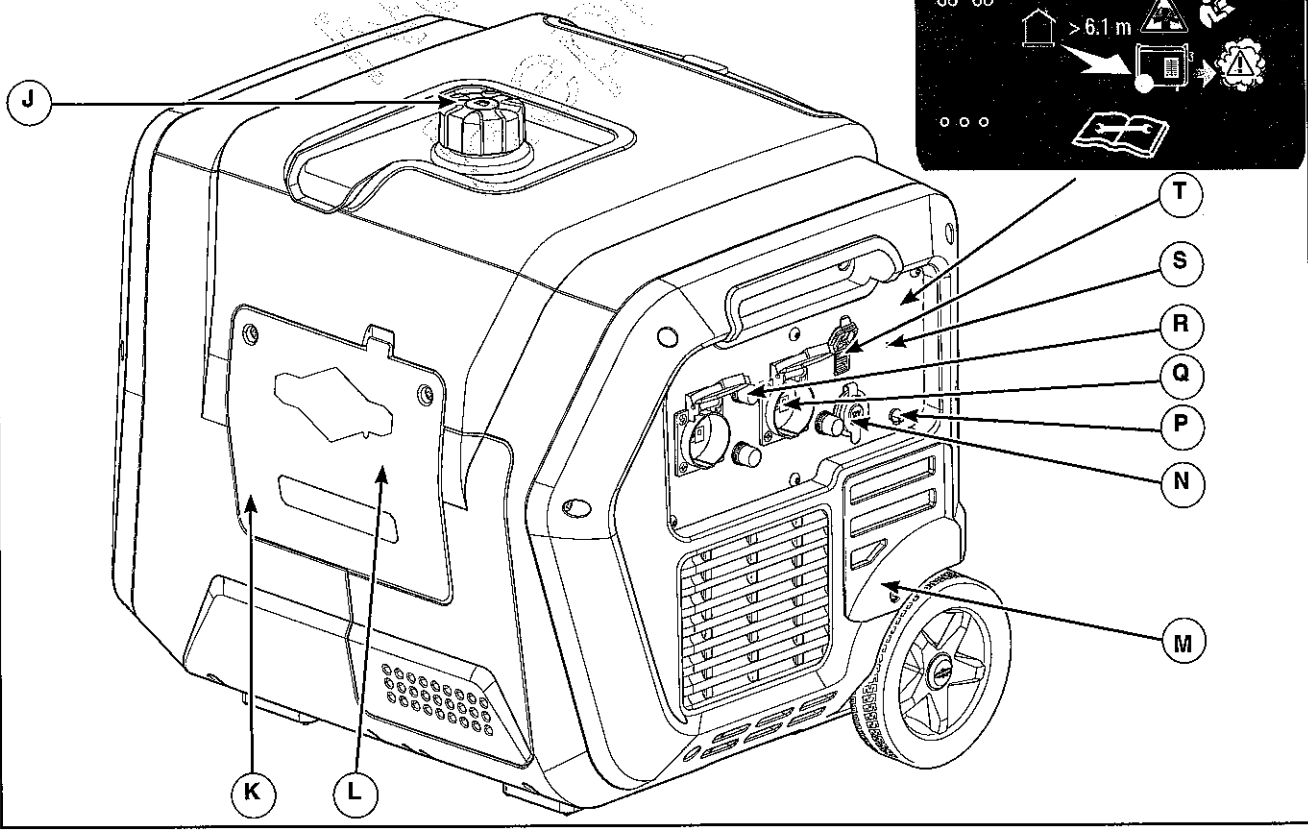
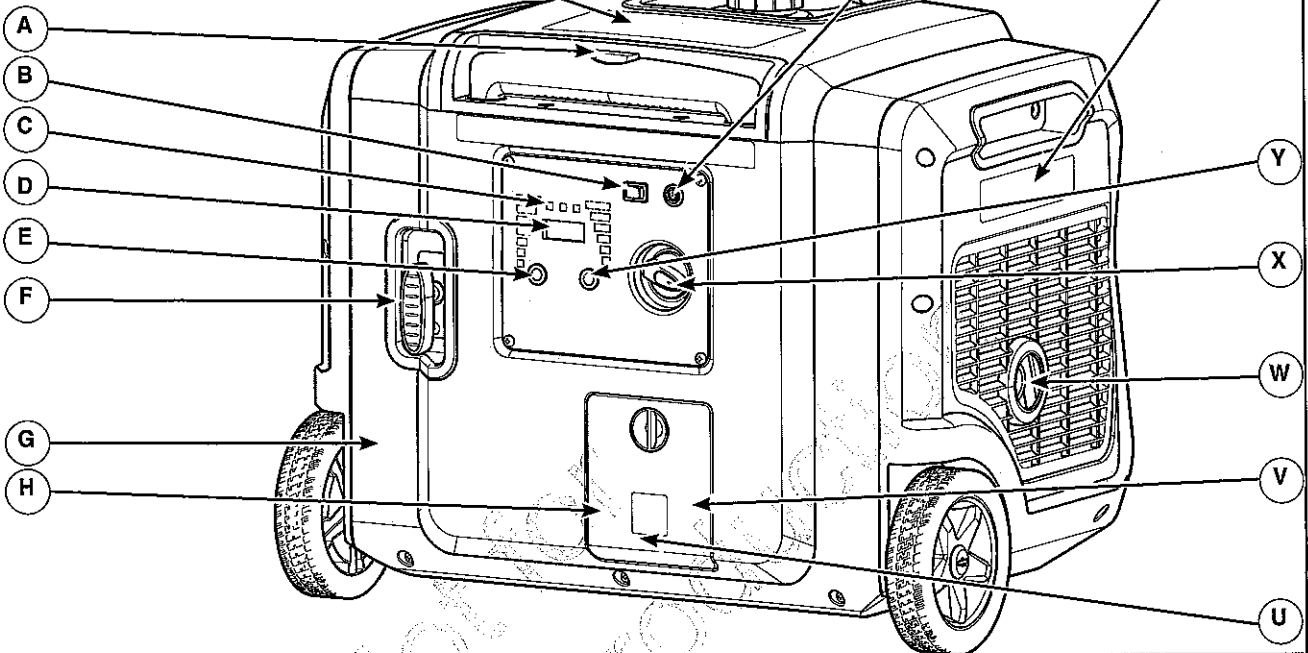
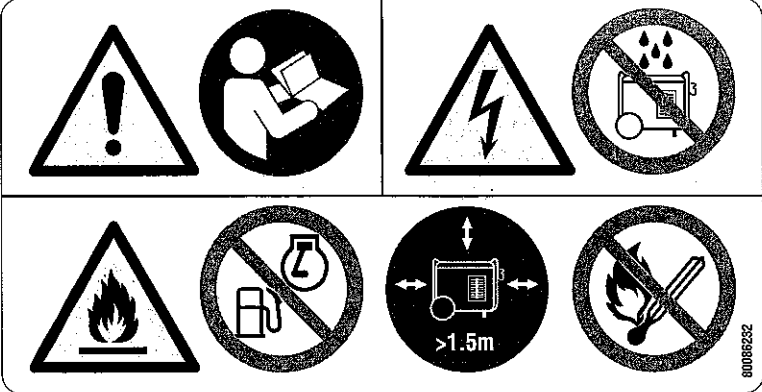

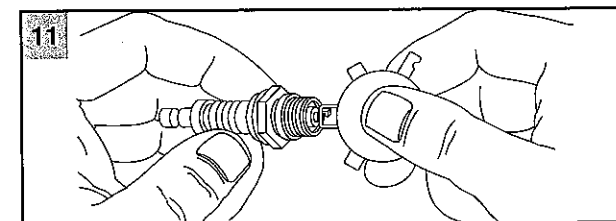
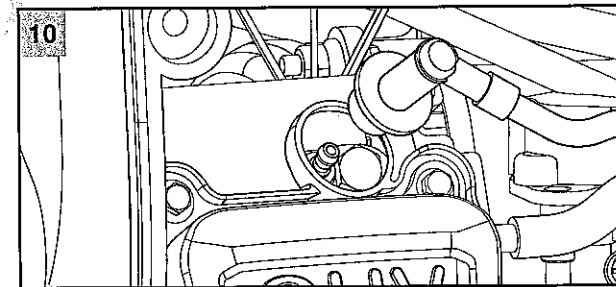
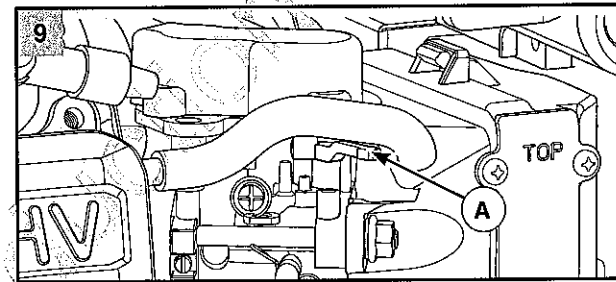
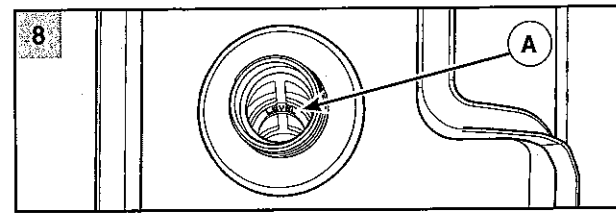
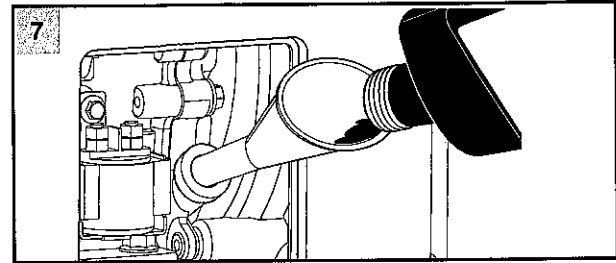
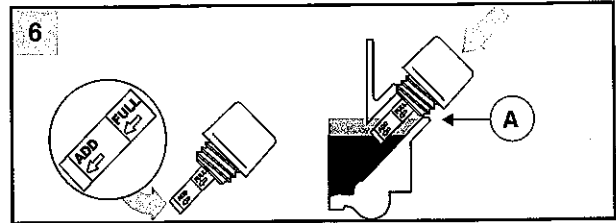
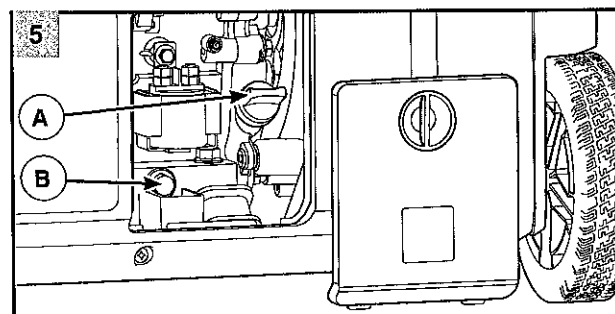
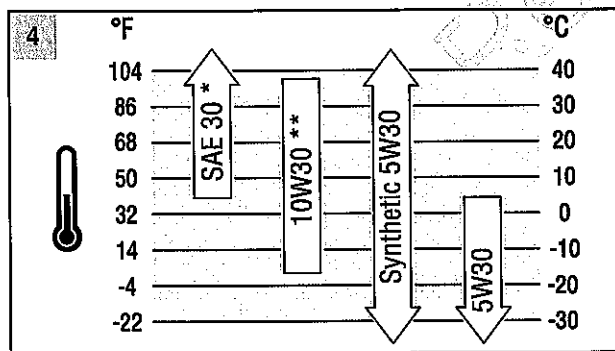
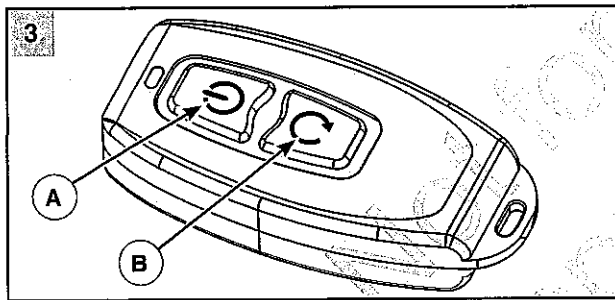
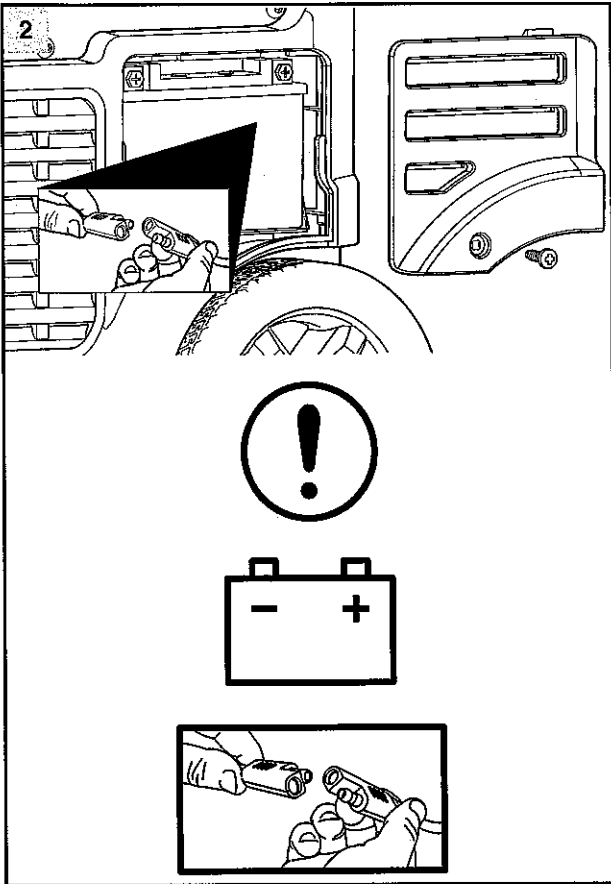

## Cuprins

Simboluri de siguranță și de control .....	4
Descrierea echipamentului .....	4
Caracteristici și comenzi .....	5
Ansamblu .....	5
Utilizare .....	5
Întreținere .....	9
Depozitare .....	10
Remedierea defecțiunilor .....	11
Specificații .....	11
Garanție .....	13

## Simboluri de siguranță și de control

Acest simbol de avertizare de siguranță indică un potențial pericol de vătămare corporală. Pentru a reprezenta tipul pericolului se poate folosi un simbol de siguranță. **AVERTISMENT** indică un pericol care, dacă nu este evitat, poate avea ca rezultat decesul sau vătămarea corporală gravă. **ATENȚIE** indică un pericol care, dacă nu este evitat, poate avea ca rezultat vătămări corporale minore sau moderate. **NOTIFICARE** indică informațiile considerate ca fiind importante, însă care nu au legătură cu un pericol.



Simbol de avertizare de siguranță



Manual de instrucțiuni



Reparații generatorului



Gaze toxice



Electrocutare



Incendiu



Suprafață fierbinte



Alarmă pentru monoxid de carbon



Neutru flotant



Bornă de împământare



Combustibil



Ulei



Nivel ulei



Nu porniți motorul



Combustibil oprit



Disjuncteur



Pornit/Oprit



Pornire/Oprire



Sufocare

## Informații de contact Biroul European

Pentru întrebări privind emisiile la nivel european, vă rugăm să contactați Biroul nostru pentru Europa la adresa:

Max-Born-Straße 2, 68519 Viernheim, Germania.

## Descrierea echipamentului



**Citiți cu atenție acest manual și familiarizați-vă cu generatorul de curent pentru exterior. Aflați despre aplicațiile, limitele și pericolele pe care le presupune utilizarea aparatului. Păstrați aceste instrucțiuni originale pentru consultări ulterioare.**

Generatorul cu invertor este un generator acționat prin motor, cu câmp rotativ, de curent alternativ și curent continuu (c.a. și c.c.). Generatorul este proiectat pentru a furniza tensiune pentru iluminatul electric, aparatele, uneltele și sarcinile de motor compatibile. Câmpul rotativ al generatorului este acționat de un motor cu un singur cilindru. Pentru deplasarea generatorului, apăsați pe buton și trageți de mâner spre exterior. Apăsați pe buton pentru a împinge mânerul înapoi în interior.

Generatorul portabil poate fi utilizat pentru alimentarea cu tensiune a aparatelor de exterior utilizând un cablu prelungitor sau pentru restabilirea alimentării electrice în locuință cu ajutorul unui comutator de derivație. Un comutator de derivație este un dispozitiv separat instalat de către un electrician autorizat, care permite generatorului portabil să fie racordat prin intermediul unei prize, direct la sistemul dvs. electric. Instalați un comutator de derivație manual cât mai curând posibil dacă generatorul va fi utilizat pentru a asigura restabilirea alimentării cu tensiune în locuință.

Generatorul nu este destinat să alimenteze sisteme care sunt obligatorii prin lege, sisteme utilizate pentru a preveni pericolele amenințătoare pentru viață, siguranță și/sau sănătate sau să fie amplasat în locurile în care lipsa energiei electrice poate împiedica acțiunile de salvare sau de stingere a incendiilor.

Am depus toate eforturile pentru a ne asigura că informațiile din acest manual sunt corecte și actuale. Totuși, producătorul își rezervă dreptul de a schimba, modifica sau îmbunătăți în orice alt mod produsul și acest document, în orice moment, fără o notificare prealabilă.

**NOTIFICARE** Dacă aveți întrebări referitoare la domeniul de utilizare, contactați un furnizor de servicii autorizat. Acest echipament este destinat a se utiliza NUMAI CU PIESE AUTORIZATE BRIGGS & STRATTON®.

### Sistemul de împământare

Generatorul are un sistem de împământare care conectează componentele de pe cadrul generatorului la bornele de împământare din prizele de ieșire de c.a. Neutru generatorului este flotant (N), ceea ce înseamnă că înfășurarea statorului de c.a. este izolată de șurubul pentru împământare și de pini de împământare ai prizei de c.a. Este posibil ca dispozitivele electrice, precum RCD, care necesită un neutru împământat, să nu funcționeze corespunzător cu acest generator. Nu este necesară împământarea generatorului.

### Cerințe speciale

Este posibil să existe regulamente, coduri sau ordonanțe locale care se aplică domeniului de utilizare al generatorului. Consultați un electrician calificat, un inspector electric sau agenția locală care are jurisdicție.

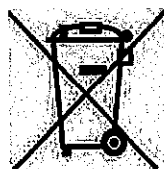

Acest generator nu este destinat utilizării pe un șantier de construcții sau în activități similare.

### Eliminarea în conformitate cu normele UE



Conform acestui simbol, proprietarul bateriilor sau echipamentului electronic sau electric nu va elimina acest produs împreună cu deșeurile domestice nesortate. Acest produs va fi eliminat într-o locație ecologică. Vă rugăm să contactați Briggs & Stratton sau distribuitorul dumneavoastră local pentru mai multe informații referitoare la eliminarea deșeurilor.

## Caracteristici și comenzi Figura 1

<b>A</b>	Mâner retractabil	<b>N</b>	Priză 12 V c.c.
<b>B</b>	Activați comutatorul	<b>P</b>	Șurub pentru împământare
<b>C</b>	Indicator pentru nivelul scăzut al uleiului	<b>Q</b>	Prize de 230V c.a., 16 A
<b>D</b>	Cronometru 	<b>R</b>	Disjunctoare
<b>E</b>	Buton QPT	<b>S</b>	Bec indicator oprire în caz de prezență a monoxidului de carbon (CO)
<b>F</b>	Dispozitiv de pornire cu recul	<b>T</b>	Porturi USB
<b>G</b>	Etichetă de identificare	<b>U</b>	Bușon de scurgere a uleiului (sub capac)
<b>H</b>	Capac pentru întreținere ulei	<b>V</b>	Orificiu de umplere cu ulei/joă (sub capac)
<b>J</b>	Bușon rezervor	<b>W</b>	Paravanul de scânteii al eșapamentului/evacuării
<b>K</b>	Capac pentru întreținere	<b>X</b>	Supapă pentru combustibil
<b>L</b>	Manetă de șoc (sub capac)	<b>Y</b>	Resetare principală 
<b>M</b>	Capac baterie	<b>Z</b>	Buton de pornire/oprire

## Ansamblu

### Conectați bateria Figura 2

Pentru a activa pornirea electrică sau de la distanță, trebuie să conectați bateria la generator. Panoul de afișare, LED-urile și sistemul șocului electronic sunt alimentate tot de baterie.

1. Scoateți șurubul și panoul din partea frontală a bateriei.
2. Conectați conectorul cu doi pini de la baterie la generator.

### Asocierea brelocului de pornire la distanță cu generatorul Figura 3

Pentru a porni generatorul de la distanță, brelocul de pornire la distanță trebuie asociat cu generatorul. Pentru a asocia brelocul cu generatorul, urmați instrucțiunile de mai jos:

1. Mențineți apăsat comutatorul de activare (1, B) timp de 10 secunde și becul butonului de pornire/oprire (1, Z) va începe să clipească în albastru.

2. În interval de 30 secunde, mențineți apăsat oricare buton de pe brelocul de pornire la distanță (3) timp de 2 secunde. Becul butonului de pornire/oprire (1, Z) va clipi rapid de 3 ori, confirmând faptul că brelocul de pornire la distanță a fost asociat.

**NOTIFICARE** Toate brelocurile de pornire la distanță pot fi deconectate apăsând concomitent butonul de pornire/oprire (1, Z) și comutatorul de activare (1, B) de pe generator timp de 10 secunde.

## Utilizare

### Pasul 1: Amplasarea în condiții de siguranță

Înainte de a porni generatorul portabil, există două aspecte de siguranță la fel de importante, referitoare la intoxicarea cu monoxid de carbon și la incendii, care trebuie abordate.

### Locația de operare pentru a reduce riscul de intoxicare cu monoxid de carbon



**AVERTISMENT!** Gazele de eșapament conțin monoxid de carbon, un gaz otrăvitor care vă poate ucide în câteva minute. Nu îl puteți mirosi, vedea sau gusta. Chiar dacă nu simțiți miros de gaze de eșapament, este posibil să fiți expus la monoxid de carbon.

- Utilizați generatorul portabil numai în exterior, la distanță de cel puțin 6,1 m de spațiile locuite, cu evacuarea orientată spre exterior pentru a reduce riscul acumulării de monoxid de carbon.
- Instalați detectoare pentru monoxidul de carbon care funcționează pe baterie sau detectoare pentru monoxidul de carbon cu alimentare de la priză și baterie de back-up în conformitate cu instrucțiunile producătorului. Detectoarele de fum nu pot detecta monoxidul de carbon.
- Nu utilizați generatorul portabil în interiorul locuințelor, în garaje, pivnițe, spații auxiliare, magazii sau alte spații parțial închise, chiar dacă se utilizează ventilatoare sau se lasă ușile și ferestrele deschise pentru ventilare. Monoxidul de carbon se poate acumula rapid în aceste spații și poate să persiste mai multe ore, chiar și după oprirea acestui produs.
- Orientați întotdeauna eșapamentul motorului în sens opus față de spațiile ocupate.

Dacă începeți să vă simțiți rău, să vă simțiți amețit(ă) sau slăbit(ă) sau sună alarma de monoxid de carbon în locuința dvs. În timp ce utilizați acest produs, ieșiți imediat la aer curat. Apelați serviciile de urgență. Este posibil să fiți intoxicat cu monoxid de carbon.

### Prevenirea intoxicării cu monoxid de carbon (CO)

- Utilizați în aer liber, la o distanță de cel puțin 6,1 m de orice locuință.
- Orientați evacuarea în sens opus față de toate casele și spațiile ocupate.
- Instalați detectoare de CO în interiorul locuinței dvs.

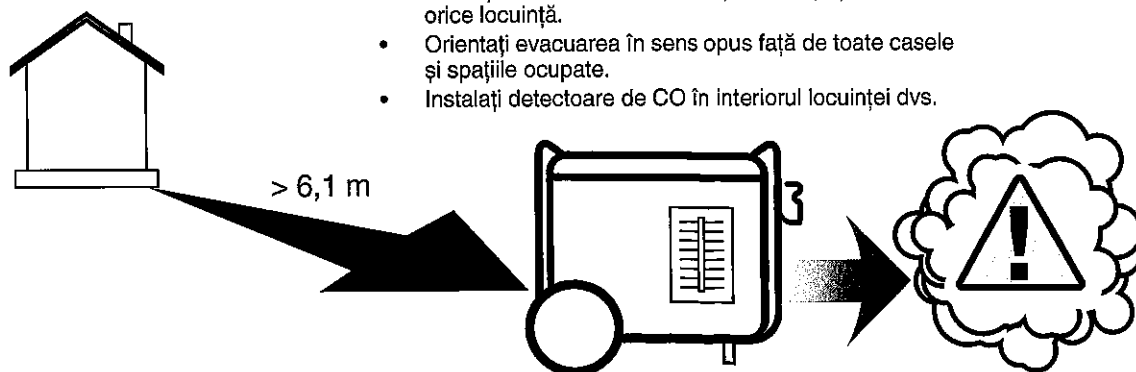

10

## Locația de operare pentru a reduce riscul de incendiu



**AVERTISMENT!** Căldura/gazele provenite de la țeava de eșapament pot aprinde materialele sau structurile combustibile și pot deteriora rezervorul, provocând un incendiu ce poate conduce la deces sau vătămări corporale grave.

- Generatorul portabil trebuie să fie la o distanță de cel puțin 1,5 m de orice structură, consolă, arbori, arbuști sau vegetație mai înaltă de 30,5 cm.
- Nu amplasați generatorul portabil sub o platformă sau orice alt tip de structură care poate împiedica circulația aerului. În interiorul spațiilor de locuit trebuie amplasate detectoare de fum, conform instrucțiunilor/recomandărilor producătorului.
- Detectoarele pentru monoxidul de carbon nu pot detecta fumul.
- Nu amplasați generatorul portabil în alt mod decât cel ilustrat.

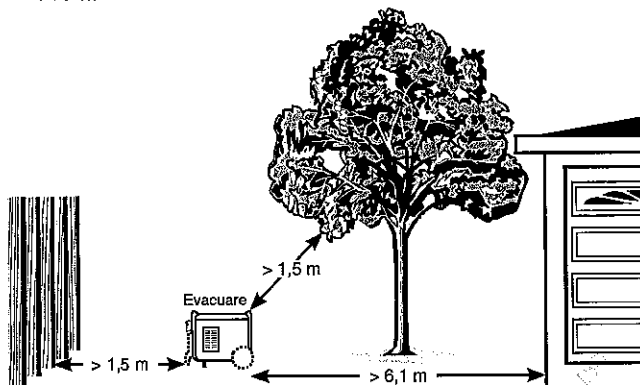

## Pasul 2: Ulei și combustibil

### Uleiuri recomandate Figura 4

Pentru cea mai bună performanță vă recomandăm uleiurile certificate și garantate de la Briggs & Stratton. Alte uleiuri de calitate ridicată cu rol de curățare sunt acceptate dacă sunt clasificate pentru service SF sau clase superioare. Nu folosiți aditivi speciali.

Temperaturile din exterior determină viscozitatea corespunzătoare a uleiului pentru motor. Folosiți diagrama pentru a selecta valoarea optimă de viscozitate în funcție de intervalul de temperatură exterioară preconizat.

\* Utilizarea uleiului SAE 30 la temperaturi mai mici de 4° C (40° F) va avea ca efect pornirea cu dificultate a motorului.

\*\* Utilizarea uleiului 10W30 la temperaturi mai mari de 27° C (80° F) poate conduce la un consum sporit de ulei. Verificați nivelul uleiului mai frecvent.

### Verificarea/adăugarea uleiului de motor Figura 5 6 7

Nivelul uleiului trebuie verificat înainte de fiecare folosire sau cel puțin după fiecare 8 ore de funcționare. Mențineți nivelul uleiului.

1. Asigurați-vă că generatorul se află pe o suprafață nivelată.
2. Rotiți cadranul și deschideți capacul (5) zonei orificiului de alimentare cu ulei.
3. Curățați zona din jurul orificiului de alimentare cu ulei și scoateți joja.
4. Verificați ca uleiul să fie până la semnul de plin (6, A) de pe joja.
5. Dacă este necesar, utilizând pâlnia de ulei, turnați lent ulei în orificiul de umplere cu ulei (7) până la semnul plin (6, A) de pe joja.

**NOTIFICARE** Opriți-vă din turnat pentru a permite uleiului să se așeze. Ștergeți joja de fiecare dată când verificați nivelul de ulei. NU alimentați în exces.

6. Montați la loc joja și strângeți-o.

7. Înlocuiți capacul zonei orificiului de alimentare cu ulei.

**NOTIFICARE** Nu încercați să manevrați sau să porniți motorul înainte de a-l trata corespunzător cu uleiul recomandat. Aceasta ar putea duce la defectarea motorului.

### Adăugarea combustibilului Figura 1 8

Combustibilul trebuie să îndeplinească următoarele cerințe:

- Utilizați benzină curată, proaspătă, fără plumb, cu o valoare minimă de 91 RON (cifra octanică de minimum 87/87 AKI).
- Este acceptată benzina cu până la 10% etanol.

**NOTIFICARE** Nu introduceți ulei în benzină și nu modificați motorul pentru a funcționa cu combustibili alternativi. Nu utilizați tipuri neaprobate de benzină, cum ar fi E15 și E85. Utilizarea combustibililor neapropați poate deteriora generatorul și duce la anularea garanției.

Consultați secțiunea *Altitudine ridicată* pentru funcționarea la altitudini de peste 1.524 m.



**AVERTISMENT!** Combustibilul și vaporii săi sunt extrem de inflamabili și explozivi, iar acest lucru poate cauza arsuri, incendii sau explozii ce pot conduce la deces sau vătămări corporale grave.

- Nu realimentați și nu deplasați generatorul în timpul funcționării.
  - Opriți motorul și lăsați-l să se răcească cel puțin 2 minute înainte de a scoate capacul rezervorului.
  - Alimentați cu combustibil în aer liber. Nu vărsați combustibil.
  - Păstrați combustibilul la distanță față de scântei, flăcări deschise, flăcări de veghe, căldură și alte surse de aprindere.
  - Verificați frecvent conductele de alimentare cu combustibil, rezervorul, bușonul și accesoriile pentru detectarea fisurilor sau scurgerilor. Înlocuiți dacă este necesar.
  - Nu aprindeți țigara și nu fumați în apropiere.
  - Nu vărsați apă pe generator pentru a stinge un incendiu.
  - Folosiți stingătoare aprobate pentru sisteme electrice și lichide inflamabile ca, de exemplu, stingătorul cu pudră. Înainte de utilizare, urmați instrucțiunile producătorului stingătorului.
  - Acest generator nu este destinat utilizării în atmosfere explozive.
1. Scoateți lent bușonul pentru combustibil (1, J) pentru a elibera presiunea din rezervor.
  2. Adăugați încet combustibil fără plumb până la indicatorul de umplere max (8, A) în rezervorul de combustibil. Aveți grijă să nu umpleți mai sus de indicator. Acest lucru oferă un spațiu corespunzător pentru expansiunea combustibilului.
  3. Puneți capacul pentru combustibil și lăsați să se evapore combustibilul vărsat înainte de a porni motorul.

## Altitudine ridicată

Pentru altitudini de peste 1524 m, este acceptată o benzină cu valoarea minimă de 89 RON (cifra octanică de minim 85/85 AKI). Pentru păstrarea conformității referitoare la emisii este necesar să se efectueze reglajele pentru altitudini mari. Utilizarea fără această reglare va cauza o performanță mai slabă, creșterea consumului de combustibil și creșterea emisiilor.

Consultați un distribuitor autorizat Briggs & Stratton pentru informații despre reglajele la altitudine mare. La altitudini mai mici de 762 m de metri nu este recomandată utilizarea motorului cu kitul de înaltă altitudine.

## Transportul

Când transportați echipamentul, rotiți supapa de combustibil în poziția oprit (🛑). Nu înclinați motorul sau echipamentul la un unghi care cauzează vărsarea combustibilului.

## Indicator pentru nivelul scăzut al uleiului

Sistemul cu indicator pentru nivelul scăzut al uleiului este proiectat pentru a preveni deteriorarea motorului, provocată de nivelul insuficient de ulei din motor. Dacă nivelul de ulei din motor scade sub un nivel prestabilit, lumina indicatoare cu led roșu pentru nivelul scăzut de ulei se aprinde și un întrerupător pentru nivelul scăzut de ulei va opri motorul. Dacă motorul se oprește sau dacă lumina indicatoare cu led roșu se aprinde atunci când apăsați comutatorul de activare, verificați nivelul de ulei al motorului.

## Pasul 3: Pornirea generatorului **Figura 1 3 9**

Deconectați toți consumatorii de la generator. Respectați următoarele instrucțiuni de pornire:

1. Asigurați-vă că generatorul se află la exterior, pe o suprafață nivelată.

**NOTIFICARE** Operarea unității pe o suprafață denivelată poate duce la oprirea unității.

2. Răsuciți supapa de combustibil (1, X) în sens orar în poziția pornit (🛑).

## Pornirea la distanță

3. Apăsați butonul de pornire/oprire (3, A) de pe brelocul de pornire la distanță pentru a activa generatorul.
4. În interval de 5 secunde, apăsați butonul de pornire (3, B). Butonul de pornire/oprire de pe generator va clipi în albastru atunci când semnalul este recepționat și generatorul va porni.

## Pornirea manuală sau electrică

3. Apăsați comutatorul de activare ① (1, B) pentru a porni afișajul. Butonul de pornire/oprire ② (1, Z) va clipi în verde timp de un minut.

**NOTIFICARE** Dacă butonul de pornire/oprire nu clipește în verde, bateria nu este conectată sau este prea descărcată pentru a porni generatorul.

**NOTIFICARE** Această unitate este echipată cu un sistem de șoc electronic. Sistemul de șoc electronic înlocuiește amorsarea sau acționarea manuală a șocului, atât timp cât bateria este conectată și încărcată.

- 4A. **Pentru pornirea electrică;** pentru a porni generatorul, mențineți apăsat butonul de pornire/oprire ② (1, Z) timp de o secundă, în timp ce clipește în verde. După pornirea generatorului, butonul de pornire/oprire va deveni albastru, indicând faptul că generatorul este gata de utilizare.

**NOTIFICARE** Dacă generatorul nu a pornit, butonul de pornire/oprire va deveni roșu timp de 5 secunde, apoi va clipi în verde timp de un minut. Repetați pasul 4A.

- 4B. **Pentru pornirea manuală;** prindeți reculul (1, F) și trageți ușor până când simțiți că opune o ușoară rezistență. Apoi trageți rapid pentru a porni motorul. Șocul electronic poate fi acționat și cu un acumulator descărcat.

**NOTIFICARE** Dacă generatorul tot nu pornește, este posibil ca acumulatorul să fie foarte descărcat și va trebui să acționați manual șocul motorului. Scoateți capacul pentru întreținere și puneți maneta de șoc (9, A) în poziția șoc (spre dreapta ca în imagine). Șocul electronic va opri automat șocul după pornirea generatorului. Reinstalați capacul pentru întreținere.

**NOTIFICARE** Dacă motorul pornește, dar nu funcționează, consultați *Indicatorul pentru nivelul scăzut al uleiului*.

## Blocarea pornirii la distanță

Pornirea la distanță poate fi blocată, astfel încât generatorul să nu poată fi pornit la distanță. Pentru a bloca pornirea la distanță, apăsați comutatorul de activare ① (1, B) pentru a porni afișajul, mențineți apăsat butonul de pornire/oprire (1, Z) de pe generator timp de 10 secunde. Becul de pornire/oprire va clipi în roșu de trei ori, indicând faptul că funcția de pornire la distanță este blocată. Pentru deblocare, repetați acțiunea.

Apăsând oricare buton de pe breloc, butonul de pornire/oprire va clipi în roșu de 3 ori când este blocat și va clipi în albastru de 3 ori când este deblocat.

## QPT™ (QUIET POWER TECHNOLOGY™) **Figura 1**

Această caracteristică ajută la economisirea de combustibil. Când întrerupătorul QPT (E) este PORNIT, viteza motorului va crește pe măsură ce sunt conectați consumatorii și va scădea pe măsură ce consumatorii sunt deconectați.

Cu întrerupătorul în poziția oprit, motorul va rula la o viteză mai mare.

## Restabilirea alimentării electrice la domiciliu utilizând un comutator de derivație

Conexiunile la sistemul electric de la domiciliul dvs. trebuie să utilizeze un comutator de derivație manual, instalat de un electrician calificat. Conexiunea trebuie să izoleze tensiunea debitată de generator de alimentarea cu energie electrică de la rețea și să respecte toate legile și codurile electrice aplicabile.

## Restabilirea alimentării cu tensiune utilizând cabluri prelungitoare

Generatorul poate fi încărcat doar la puterea nominală, în condițiile nominale, așa cum este indicat pe eticheta datelor unității. Reduceți sarcina atunci când utilizați generatorul în afara condițiilor nominale.

Utilizați numai cabluri de înaltă calitate și bine izolate, în conformitate cu IEC 60245-4 pentru prizele de 230 V c.a. ale generatorului. Inspectați prelungitoarele înainte de fiecare utilizare. Verificați dacă toate prelungitoarele sunt evaluate corect și dacă sunt avariate. Atunci când utilizați prelungitoare sub 40° C, lungimea totală a cablurilor pentru o secțiune transversală de 1,5 mm<sup>2</sup> nu trebuie să depășească 50 m, iar pentru o secțiune transversală de 2,5 mm<sup>2</sup> nu trebuie să depășească 80 m.



**AVERTISMENT!** Prelungitoarele avariate sau supraîncărcate se pot supraîncălzi, pot forma arcuri electrice și pot cauza arsuri ce pot duce la deces sau vătămări grave.

- Echipamentul electric, inclusiv cablurile și ștecherile nu trebuie să fie defecte.
- 1. Instalați alarmă(alarمة) pentru monoxid de carbon.
- 2. Atunci când utilizați generatorul cu cabluri prelungitoare, asigurați-vă că acesta este amplasat într-o zonă deschisă, în aer liber, la o distanță de cel puțin 6,1 m de spațiile ocupate, cu evacuarea orientată spre exterior.
- 3. NU SE RECOMANDĂ cabluri prelungitoare trase direct în casă ce alimentează consumatori din interior.



**AVERTISMENT!** Gazele de eșapament conțin monoxid de carbon, un gaz otrăvitor care vă poate ucide în câteva minute. Nu îl puteți mirosi, vedea sau gusta. Chiar dacă nu simțiți miros de gaze de eșapament, este posibil să fiți expus la monoxid de carbon.

- Cablurile prelungitoare trase direct în casă cresc riscul de intoxicare cu monoxid de carbon prin spațiile de trecere a cablurilor.
- Dacă un cablu prelungitor tras direct în casă este folosit pentru alimentarea electrică a consumatorilor din interior, operatorul recunoaște că acest lucru mărește riscul de intoxicare cu CO pentru persoanele din interiorul casei și își asumă acest risc.
- 4. Instalați un comutator de derivație manual cât mai curând posibil dacă generatorul va fi utilizat pentru a asigura restabilirea alimentării electrice în locuință.

#### Prize de 230 V c.a., 16 A Figura 1

Utilizați prize (Q) de 230 V c.a., monofazate, la 50 Hz, care suportă până la 3.680 W (3,68 kW) la un curent de 16 A.



**AVERTISMENT!** Tensiunea generatorului poate cauza șoc electric sau arsuri ce pot duce la deces sau vătămări grave.

- Nu atingeți firele neizolate sau prizele.
- Nu utilizați generatorul cu cabluri electrice uzate, destrămate, neizolate sau avariate în alt mod.
- Nu utilizați generatorul în ploaie sau în condiții de umiditate.
- Nu manipulați generatorul sau cablurile electrice când stați cu picioarele desculțe în apă, sau dacă aveți mâinile sau picioarele ude.
- Nu lăsați persoane necalificate sau copii să utilizeze sau să repare generatorul.
- țineți copiii la o distanță sigură de generator.

#### Prize de 12 V c.c. Figura 1

Curentul maxim disponibil pentru priza de 12 V c.c. (N) este de 60 W (5 A). Un disjuncteur c.c. protejează această priză de suprasarcini. În caz de suprasarcină, disjuncteurul se va declanșa (butonul iese în afară). Așteptați câteva minute și apăsați butonul, pentru a reseta disjuncteurul.

#### Porturi USB de 5 V c.c. Figura 1

Curentul maxim combinat disponibil pentru porturile USB (T) este de 2,1 A la 5 V. Portul USB vă permite să reîncărcați majoritatea dispozitivelor cu alimentare prin USB cu cablu de încărcare USB (nu este inclus).

**NOTIFICARE** Pentru curentul maxim la încărcarea dispozitivelor Apple, utilizați portul USB inferior.

**NOTIFICARE** Doar pentru încărcarea dispozitivelor ITE (Echipamente pentru Tehnologia Informației).

#### Consumul de energie ⚡

Monitorul de consum de energie indică procentul sarcinii totale a generatorului prin intermediul LED-urilor. Primul LED verde indică faptul că generatorul funcționează normal sau că produce o sarcină ce depășește 5%. Al patrulea LED verde se aprinde după ce se atinge o sarcină de 50%. Ultimul LED galben se aprinde după ce se atinge o sarcină de 100%.

#### Indicator de ieșire OK!

Becul indicatorului de ieșire cu LED verde se aprinde atunci când generatorul funcționează normal. Acesta indică dacă generatorul produce energie în prize. De asemenea, acesta va începe să clipească în roșu dacă generatorul este în suprasarcină.

#### Alarmă de suprasarcină ⚠ Figura 1

Becul alarmei de suprasarcină cu LED roșu se aprinde și întrerupe energia la prize, în cazul în care generatorul este în suprasarcină. Becul indicatorului de ieșire se va stinge și el. Dacă generatorul se află în suprasarcină, trebuie să opriți și să deconectați toți consumatorii, să apăsați butonul Resetare principală (Y) de pe panoul de control al generatorului și să conectați și să reporniți consumatorii pe rând, pentru a continua în modul normal de funcționare.

#### Sistemul de oprire în caz de prezență a monoxidului de carbon (CO) Figura 1

Oprește automat motorul atunci când se acumulează niveluri dăunătoare de monoxid de carbon în jurul generatorului sau când are loc o eroare a sistemului de oprire în caz de prezență CO. După oprire, becul indicatorului (S) va clipi timp de cel puțin cinci minute, conform tabelului de mai jos.

Sistemul de oprire în caz de prezență CO NU înlocuiește alarmele de prezență a monoxidului de carbon.

Instalați alarmele de prezență a monoxidului de carbon alimentate de la baterie în interiorul căminului dvs. Nu lăsați generatorul să funcționeze în zone închise.

Culoare/Model	Descriere
Roșu ••• 	Monoxid de carbon acumulat în jurul generatorului. Mutați generatorul într-o zonă deschisă, în aer liber, la o distanță de 6,1 m de spațiile ocupate și cu evacuarea orientată în sens opus. Oprirea automată indică faptul că generatorul a fost amplasat incorect. Aerisiți spațiile (de ex., deschideți ușile și ferestrele) înainte să reveniți. Dacă începeți să vă simțiți rău, să vă simțiți amețit(ă) sau slăbit(ă) sau sună alarma de monoxid de carbon în locuința dvs. în timp ce utilizați acest produs, ieșiți imediat la aer curat. Apelați serviciile de urgență. Este posibil să fiți intoxicat cu monoxid de carbon.
Albastru ••• 	A survenit o eroare a sistemului de oprire în caz de prezență CO*. Apelați la un distribuitor de service autorizat de către Briggs & Stratton.

\*Becul albastru va clipi timp de cinci secunde la pornirea generatorului, pentru a indica faptul că sistemul de oprire în caz de prezență CO funcționează corespunzător.



## Pasul 5: Oprirea generatorului Figura 1 3

1. Opriți și deconectați toți consumatorii din prizele panoului generatorului. Nu opriți niciodată motorul dacă dispozitivele electrice sunt conectate și în funcțiune.
2. Lăsați motorul să meargă fără sarcină câteva minute pentru a se stabiliza temperaturile interne ale motorului și generatorului.
3. Apăsăți oricare buton de pe breloc (3) sau apăsați butonul de pornire/oprire (1, Z) de pe generator.

## Întreținere

### Programul de întreținere

Respectați intervalele orare sau calendaristice de întreținere, oricare survine primul. Se impun lucrări de întreținere mai frecvente la generator dacă acesta funcționează în condiții adverse.

Primele 5 ore
• Schimbați uleiul de motor
La fiecare 8 ore sau zilnic
• Curățați reziduurile
• Verificați nivelul uleiului de motor
La fiecare 25 de ore sau anual
• Curățați filtrul de aer al motorului <sup>1,2</sup>
La fiecare 50 de ore sau anual
• Inspectați toba de eșapament și dispozitivul parascânteii <sup>1</sup>
La fiecare 100 de ore sau anual
• Schimbați uleiul de motor <sup>1</sup>
Anual
• Înlocuiți filtrul de aer al motorului <sup>1,2</sup>
• Înlocuiți bujia

<sup>1</sup> Efectuați lucrările de întreținere mai des în caz de funcționare în condiții de murdărie sau praf.

<sup>2</sup> Contactați un dealer autorizat de service.

### Recomandări generale

Întreținerea regulată va îmbunătăți performanța și va prelungi durata de funcționare a generatorului de exterior. Apelați la un distribuitor autorizat Briggs & Stratton pentru service. Lucrările de instalare și reparațiile majore trebuie efectuate numai de personal instruit în mod specific.

Garanția generatorului nu acoperă articolele care au fost supuse abuzului sau neglijenței operatorului. Pentru a primi întreaga valoare prin garanție, operatorul trebuie să întrețină generatorul conform instrucțiunilor din acest manual.



**AVERTISMENT!** Pentru a garanta siguranța echipamentului, folosiți doar piese de schimb originale de la producător sau aprobate de producător. Dacă aveți întrebări despre înlocuirea pieselor generatorului, vizitați site-ul nostru web la adresa **BRIGGSandSTRATTON.COM**.



**ATENȚIE** Vitezele de operare excesive sau reduse pot rezulta în leziuni minore. Nu efectuați intervenții asupra clapetelor reglatoare, asupra transmisiilor sau asupra altor piese componente pentru a schimba viteza. Nu modificați generatorul sub nicio formă.

### Etapa V UE: Valorile emisiilor de CO2

Valorile emisiilor de CO2 ale motoarelor de tip Briggs & Stratton aprobate pot fi găsite la adresa [BriggsandStratton.com](http://BriggsandStratton.com) introducând CO2 în bara de căutare.

### Întreținerea bateriei Figura 2

Generatorul este echipat cu circuit de încărcare automată a bateriei, care încarcă bateria în timpul funcționării motorului. Dacă generatorul nu este utilizat frecvent, bateria trebuie conectată la un încărcător intermitent sau la încărcător de baterie (nu sunt incluse) pentru a o păstra încărcată corespunzător.

1. Scoateți panoul din partea frontală a bateriei.
2. Deconectați conectorul cu doi pini dintre baterie și generator.

**NOTIFICARE** Nu depășiți rata de încărcare de 1,5 A.

3. Urmați instrucțiunile incluse în încărcătorul intermitent sau încărcătorul bateriei.

### Întreținerea motorului

#### Schimbarea uleiului de motor Figura 5 6 7



**ATENȚIE** Evitați contactul prelungit sau repetat al pielii cu uleiul de motor uzat. S-a demonstrat că uleiul de motor uzat poate fi cauza apariției cancerului de piele la anumite animale de laborator. Spălați bine suprafețele expuse cu apă și săpun.



**A NU SE LĂSA LA ÎNDEMÂNA COPILOR. NU POLUAȚI. CONSERVAȚI RESURSELE. RETURNAȚI ULEIUL UZAT LA CENTRELE DE COLECTARE.**

Schimbați uleiul în timp ce motorul este cald de la operare, după cum urmează:

1. Scoateți capacul zonei orificiului de alimentare cu ulei.
2. Îndepărtați bușonul de golire a uleiului (5, B) și scurgeți complet uleiul într-un recipient corespunzător.
3. Montați la loc bușonul de golire a uleiului și etanșați-l. Scoateți joja (5, A).
4. Cu ajutorul pâlniei pentru ulei, turnați lent uleiul recomandat (aproximativ 20 oz (0,6 l) în orificiul de umplere cu ulei (7). Faceți o pauză pentru a permite uleiului să se așeze. Umpleți până la marcajul plin (6, A) de pe joja.
5. Ștergeți joja de fiecare dată când verificați nivelul de ulei. Nu alimentați în exces.
6. Reinstalați joja. Strângeți capacul ferm.
7. Ștergeți uleiul vărsat.
8. Înlocuiți capacul zonei orificiului de alimentare cu ulei.

## Service-ul bujiei Figura 1 10 11

Schimbarea bujiei va ajuta la pornirea mai ușoară a motorului dumneavoastră și la rularea mai eficientă.

1. Desfaceți cele două șuruburi ale capacului de întreținere (1, K) și scoateți capacul lateral de întreținere.
2. Curățați zona din jurul bujiei și scoateți fișa bujiei (10).
3. Scoateți bujia și inspectați bujia.
4. Înlocuiți bujia dacă electrozii sunt ciupiți, arși sau porțelanul este crăpat. Utilizați bujia de schimb recomandată. Consultați *Piese de schimb comune*.
5. Verificați distanța dintre electrozi (11) cu o leră și refaceți distanța la valoarea recomandată dacă este necesar (consultați *Specificații*).
6. Instalați bujia și strângeți-o. Reinstalați fișa bujiei.
7. Reinstalați capacul pentru întreținere și strângeți manual șuruburile.

### Inspectați dispozitivul parascântei

Inspectați dispozitivul parascântei pentru avarii sau blocaje cu carbon. Dacă sunt găsite defecțiuni sau este necesară curățarea, solicitați asistența unui furnizor de servicii autorizat Briggs & Stratton.



**AVERTISMENT!** Contactul cu zona tobei de eșapament poate provoca arsuri, ducând la vătămare corporală gravă.

- Acordați atenție avertismentelor de pe generator.
- Nu atingeți piesele fierbinți.

## Depozitare

Dacă depozitați unitatea pentru mai mult de 30 zile, respectați următoarele indicații pentru a o pregăti pentru depozitare.

### Instrucțiuni pentru depozitarea pe termen lung

1. Curățați generatorul, conform instrucțiunilor din *Curățarea*.
2. Schimbați uleiul de motor când motorul este cald încă și scurgeți uleiul din carter. Reumpleți cu uleiul recomandat. Consultați secțiunea *Schimbarea uleiului de motor*.
3. Tratați sau scurgeți combustibilul din generator, întrucât combustibilul se poate învechi dacă este depozitat mai mult de 30 de zile.

Combustibilul vechi determină formarea de acid și depuneri de gume în sistemul de alimentare cu combustibil sau în piese esențiale ale carburatorului. Pentru a păstra combustibilul proaspăt, utilizați un aditiv pentru combustibil.

Nu este nevoie să goliți benzina din motor dacă un stabilizator de carburant a fost adăugat în conformitate cu instrucțiunile. Lăsați motorul să funcționeze 2 minute pentru ca stabilizatorul să circule prin tot sistemul de alimentare cu combustibil înainte de depozitare.

Dacă benzina din motor nu a fost tratată cu un stabilizator de combustibil, ea trebuie să fie scursă într-un recipient aprobat. Apoi lăsați motorul să funcționeze până când se oprește din lipsă de benzină. Se recomandă folosirea unui stabilizator de combustibil în recipientul de depozitare pentru menținerea prospețimii combustibilului.



**AVERTISMENT!** Combustibilul și vaporii săi sunt extrem de inflamabili și explozivi, iar acest lucru poate cauza arsuri, incendii sau explozii ce pot duce la moarte sau vătămări corporale grave.

- Atunci când depozitați combustibil sau echipamentul cu combustibil în rezervor, depozitați-l departe de cuptoare, sobe, boilere, uscătoare de haine sau alte aparate de uz casnic care au flacăra de veghe sau alte surse de aprindere, deoarece acestea pot aprinde vaporii combustibilului.
- Atunci când scurgeți combustibilul, opriți motorul generatorului și lăsați-l să se răcească cel puțin 2 minute înainte de a îndepărta bușonul pentru combustibil. Deșurubați lent bușonul, pentru a reduce presiunea din rezervor. Drenați rezervorul de combustibil afară. Păstrați combustibilul la distanță față de scântei, flăcări deschise, flăcări de veghe, surse de căldură și alte surse de aprindere.
- Verificați frecvent conductele de alimentare cu combustibil, rezervorul, bușonul și accesoriile pentru detectarea fisurilor sau scurgerilor. Înlocuiți dacă este necesar.
- 4. Încărcați bateria conform instrucțiunilor din *Întreținerea bateriei*.
- 5. Depozitați generatorul într-o zonă curată și uscată și acoperiți-l cu o husă de protecție adecvată care nu reține umezeala.



**AVERTISMENT!** Husele de depozitare pot cauza incendii ce pot duce la deces sau vătămări grave.

- Nu așezați husa pentru depozitare peste un generator fierbinte sau aflat în funcțiune. Lăsați echipamentul să se răcească suficient înainte de a pune husa peste acesta.

## Remedierea defecțiunilor

Problemă	Cauză	Remediu
Motorul funcționează, dar nu livrează tensiune de c.a. la ieșire.	<ol style="list-style-type: none"> <li>Unul dintre disjunctoare este deschis.</li> <li>Conexiune slabă sau cablu defect.</li> <li>Aparatul conectat este defect.</li> <li>LED-ul roșu este aprins continuu. Generatorul este supraîncărcat sau supraîncălzit.</li> </ol>	<ol style="list-style-type: none"> <li>Resetați disjunctorul.</li> <li>Verificați și reparați.</li> <li>Conectați un alt aparat care funcționează corect.</li> <li>Consultați <i>Capacitate generator</i>. Apăsăți butonul RESETARE PRINCIPALĂ  de pe panoul de comandă.</li> </ol>
Motorul funcționează bine dar se „îneacă” când sunt conectați consumatori.	<ol style="list-style-type: none"> <li>Generatorul este supraîncărcat.</li> </ol>	<ol style="list-style-type: none"> <li>Consultați <i>Capacitate generator</i>.</li> </ol>
Motorul nu pornește; pornește și funcționează defectuos sau se oprește în timpul funcționării.	<ol style="list-style-type: none"> <li>Supapa de combustibil este în poziția oprit (☹).</li> <li>Se aprinde indicatorul pentru nivelul scăzut al uleiului. Nivel scăzut de ulei.</li> <li>Filtrul de aer este murdar.</li> <li>S-a terminat combustibilul.</li> <li>Fișa bujiei nu este conectată la bujie.</li> <li>Motor înecat cu combustibil.</li> </ol>	<ol style="list-style-type: none"> <li>Rotiți supapa de combustibil în poziția pornit (☺).</li> <li>Umpleți carterul la nivelul corespunzător sau așezați generatorul pe o suprafață nivelată.</li> <li>Curățați sau înlocuiți filtrul de aer.</li> <li>Umpleți rezervorul de combustibil.</li> <li>Conectați fișa la bujie.</li> <li>Așteptați 5 minute și reporniți motorul.</li> </ol>
Motorul se oprește și LED-ul sistemului de oprire în caz de prezență CO clipește în roșu (** **).	<ol style="list-style-type: none"> <li>Generatorul este amplasat într-un loc necorespunzător.</li> </ol>	<ol style="list-style-type: none"> <li>Deplasați generatorul într-o zonă deschisă, în aer liber. Aerisiți spațiile (de ex., deschideți ușile și ferestrele) înainte să reveniți. Consultați <i>Sistemul de oprire în caz de prezență a monoxidului de carbon (CO)</i>.</li> </ol>

Pentru orice alte probleme, contactați un distribuitor autorizat Briggs & Stratton.

## Specificații

Puterea electrică la pornire*	4500
Puterea electrică nominală**	3700
Curent c.a.	
la 230 V	16,1 A
la 12 V c.c.	5,0 A
la 5 V c.c.	2,1 A
Frecvența	50 Hz
Fază	Monofazat
Capacitate cilindrică	224 cc (13,7 țoli cubici)
Distanță bujie	0,7-0,8 mm (0,028-0,031 țoli)
Capacitate combustibil	13,25 l (3,5 galoane americane)
Capacitate ulei	0,6 l (20 uncii)

## Piese de schimb comune

Bujie	84001980
Sticlă de ulei de motor	100028
Bidon ulei sintetic	100074

Pentru o listă completă a pieselor și diagramelor, vizitați [BRIGGSandSTRATTON.COM](http://BRIGGSandSTRATTON.COM).

\* Conform Briggs & Stratton 628K, curentul electric momentan pe care îl poate furniza generatorul pentru a porni motoare electrice. Nu reprezintă puterea necesară pentru a rula continuu consumatori. Este curentul maxim care poate fi furnizat momentan la pornirea unui motor, înmulțit cu tensiunea nominală a generatorului.

\*\* Generator per EN ISO 8528-13:2016, Seturi de generare acționate de motor oscilant cu combustie internă - Partea 13: Siguranța.